

snapmaker

Guide for Laser Engraving

Anleitung für die Lasergravur | Guide d'utilisation du graveur laser | Guía para grabado láser

激光雕刻指南 | レーザー刻印ガイド | 레이저 가이드



Content

Inhalt | Sommaire | Contenido | 目录 | 目次 | 내용



Before You Start

Bevor Sie Beginnen | Avant de commencer | Antes de empezar
开始之前 | 初めに | 시작하기전



Transform into a Laser Engraver

Wandeln Sie in einen Lasergravierer um | Transformer en graveur laser | Transformar en un grabador láser
改装成激光雕刻机 | レーザー刻印モードへ変換 | 레이저 모드로 교체하기



Start Laser Engraving

Beginnen Sie die Lasergravur | Utiliser le graveur laser | Comenzar grabador láser
开始激光雕刻 | レーザー刻印を始める | 레이저 시작하기

Before You Start

Bevor Sie Beginnen | Avant de commencer | Antes de empezar
在开始之前 | 初めに | 시작하기전

Get the Screwdriver Ready

Halten Sie den Schraubenzieher bereit | 把螺丝刀组装好
Tournevis prêt pour utilisation | ドライバーをご用意ください
Prepare el destornillador | 드라이버 준비하기

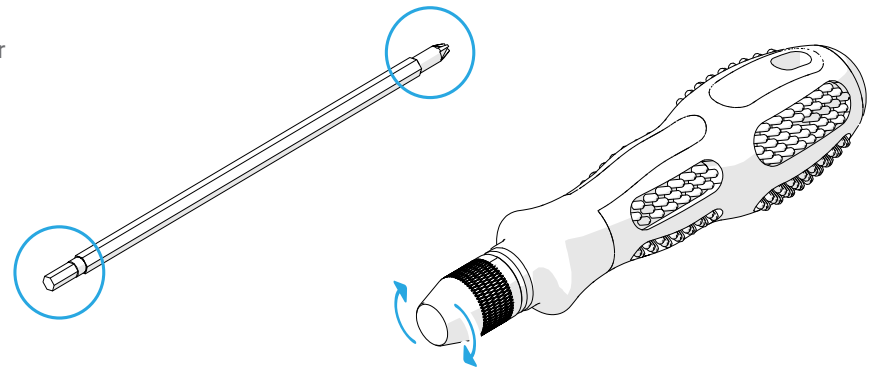

Used Symbols

Verwendete Symbole | Symboles utilisés | Símbolos usados | 使用符号 | マークの説明 | 기호사용하기



Caution : Ignoring this type of message might result in malfunction or damage of the machine and injuries to users.

Achtung: Das Ignorieren dieser Art von Meldung kann zu Fehlfunktionen oder Schäden an der Maschine und zu Verletzungen von Benutzern führen.

Attention: Ignorer ce message peut engendrer un disfonctionnement ou endommager la machine ou provoquer des blessures.

Precaución: Ignorar este tipo de mensaje puede provocar un mal funcionamiento o daños en la máquina, así como lesiones al que la usa.

警告: 忽略这类信息可能会导致机器的故障或损坏以及使用者受伤。

警告: 該当マークを無視する場合、誤動作や装置の損傷、および使用者の負傷を招く恐れがあります。

주의: 이런 메시지를 무시하고 사용하면 기계가 고장 및 파손될 수 있으며 사용자도 부상을 입을 가능성이 있습니다.



Notice: Details you should be aware of throughout the process.

Hinweis: Details, auf die Sie während des gesamten Prozesses achten sollten.

Information : Détails dont vous devez être conscient tout au long du processus.

Aviso: Detalles que debe conocer durante todo el proceso.

注意: 在整个过程中你应该注意的细节。

注意: 使用上の注意事項。

주의: 사용과정에서 자세한 사항을 알아두어야 합니다.



Tips: Tips offer you convenient operations and additional options.

Tips: Tipps bieten Ihnen bequeme bzw. sichere Arbeitsweisen und zusätzliche Möglichkeiten an.

Conseils : Les astuces vous offrent des opérations pratiques et des options supplémentaires.

Consejos: Los consejos ofrecen manejos prácticos y opciones adicionales.

提示: 提示为您提供方便的操作和额外的选择。

ヒント: 便利な操作方法と補足オプション。

알림: 편리한 조작과 추가 옵션을 제공합니다.



Make sure that the highlighted part is facing the right way.

Stellen Sie sicher, dass das hervorgehobene Teil nach rechts zeigt. | 确保强调显示的部分正对着正确的方向。

Assurez vous que la partie en surbrillance est orientée dans le bon sens. | 強調表示されている部分が正しい向きになっていることを確認してください。

Asegúrese de que la parte resaltada esté orientada correctamente. | 표시한 부분이 올바른 방향인지 확인해 주십시오.

1

Use Jog Mode to move the 3D Printing Module to the illustrated position.

Verwenden Sie den Jog-Modus, um das 3D-Druckmodul an die dargestellte Position zu bewegen. | 使用 Jog Mode (点动模式) 将 3D 打印模组移动到图示位置。
Utiliser l'icône Jog pour déplacer la tête d'impression 3D sur la position indiquée. | ジョグモードを使用して 3D プリントモジュールを图示の位置に移動させます。
Use el modo Jog para mover el módulo de impresión 3D a la posición como en la ilustración. | Jog Mode 를 사용하여 3D모듈을 그림과 같은 위치로 이동합니다.

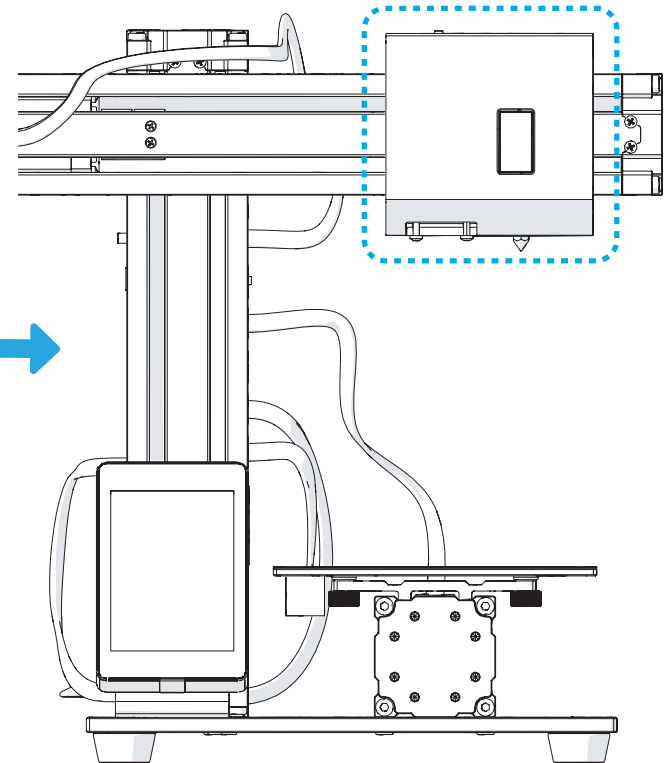
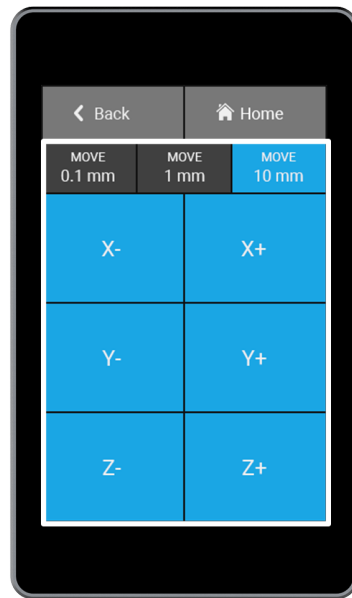
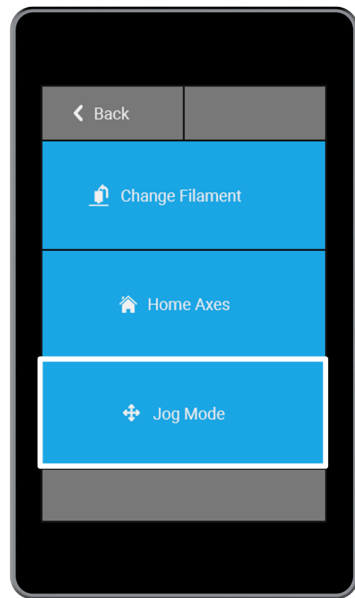
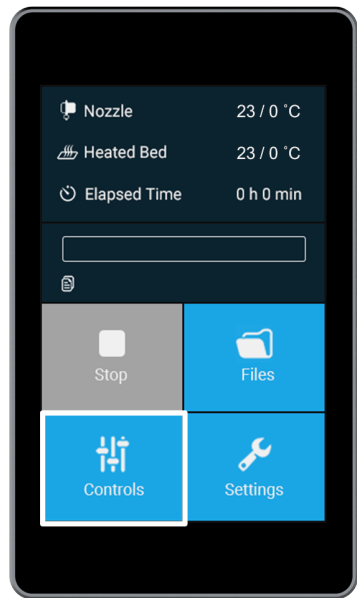

Power off the machine and unplug the Power Adapter.

Schalten Sie das Gerät aus und ziehen Sie den Netzstecker ab. | 关闭电源, 断开机器与电源适配器的连接。

Eteindre la machine et débranchez l'adaptateur secteur. | 電源をオフにして電源アダプタを外してください。

Apague la máquina y desconecte del adaptador de corriente. | 장비의 전원을 끕니다.

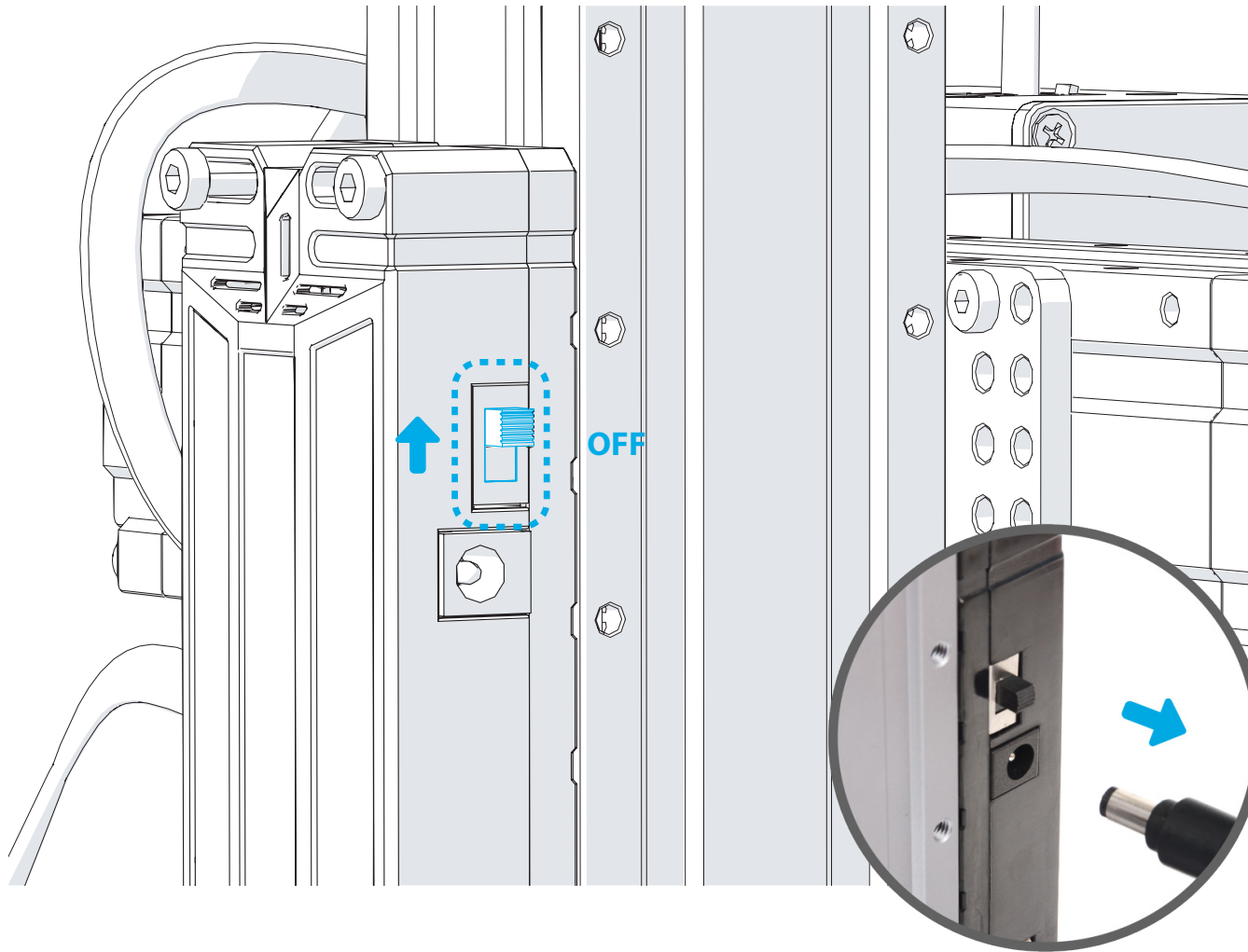

CAUTION



**High Temperature
DO NOT TOUCH**

Wait about 5 minutes for the machine to cool off if it just finished printing.

Warten Sie ca. 5 Minuten nach dem letzten 3D-Druck bis sich die Maschine abgekühlt hat.

Attendre environ 5 minutes pour que la machine refroidisse après une impression.

Espere unos 5 minutos para que la máquina se enfríe si acaba de imprimir.

若刚完成打印工作, 需等待 5 分钟直至其冷却。

操作が終わったら約 5 分間機器を冷ましてください。

3D 프린팅 작업이 끝난 후 온도가 낮아질 때까지 약 5 분 정도 기다립니다.

3

Unplug the Heated Bed Cable and detach the Heated Bed from the Y axis.

Ziehen Sie das Kabel am Heizbett ab und montieren Sie das Heizbett von der Y-Achse ab. | 拔出 RJ25 连接线并将热床从Y轴上拆下。

Débrancher le câble du lit chauffant et détacher la plateau de l'axe Y. | ヒートベッドケーブルのプラグを抜き、Y軸からヒートベッドを取り外します。

Desenchufe el cable de la cama caliente y separe la cama caliente del eje Y. | 히팅베드 케이블을 뽑고 히팅베드를 Y축에서 분리합니다。

3/7

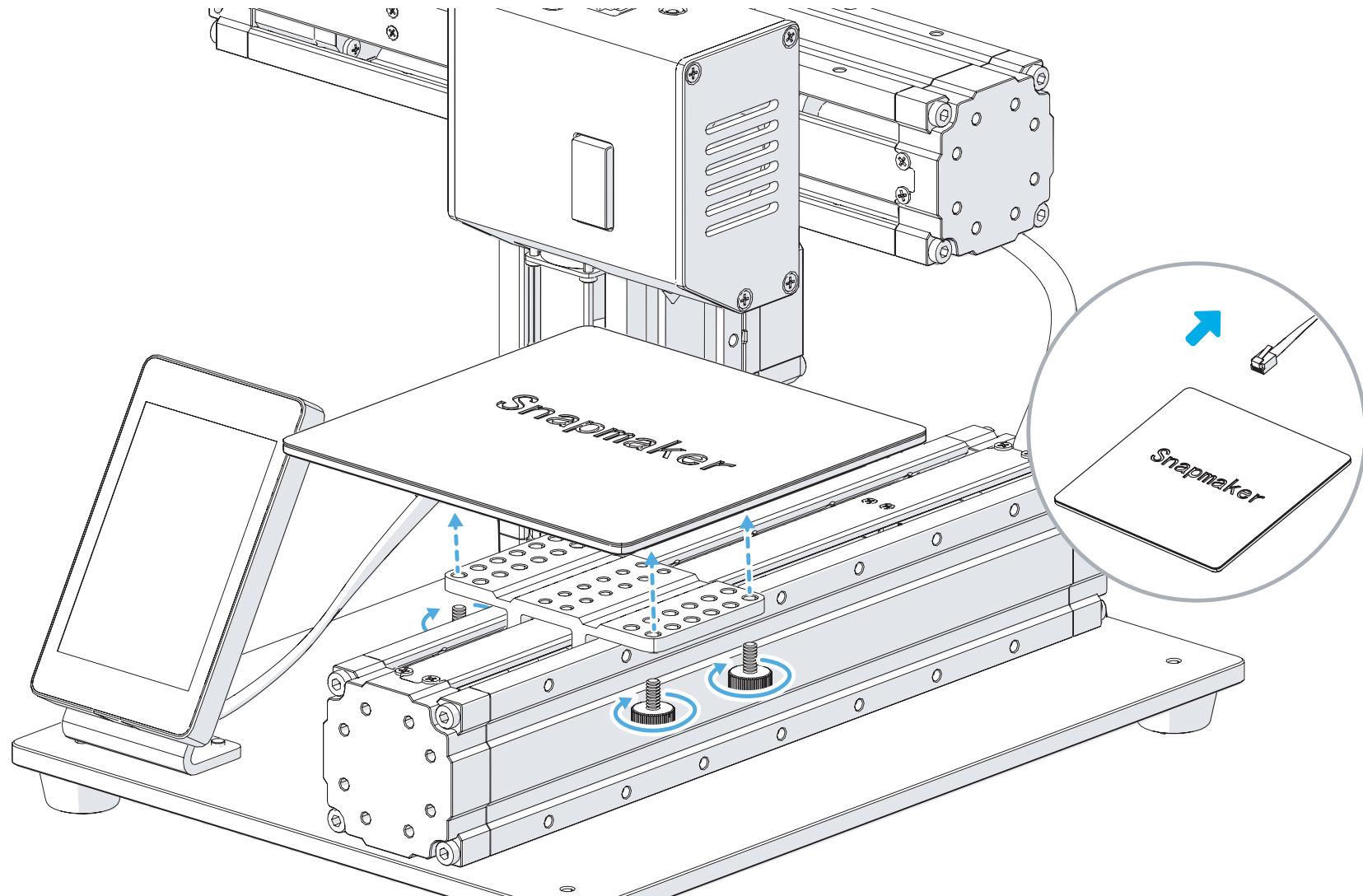

Attach the Engraving & Carving Platform.

Befestigen Sie nun die Plattform für die Gravur. | 固定雕刻平台。

Fixer le plateau de gravure et sculpture. | 彫刻&刻印プラットフォームを取り付けてください。

Fije la plataforma de grabado y tallado. | CNC 조각 및 레이저 플랫폼을 고정시킵니다。

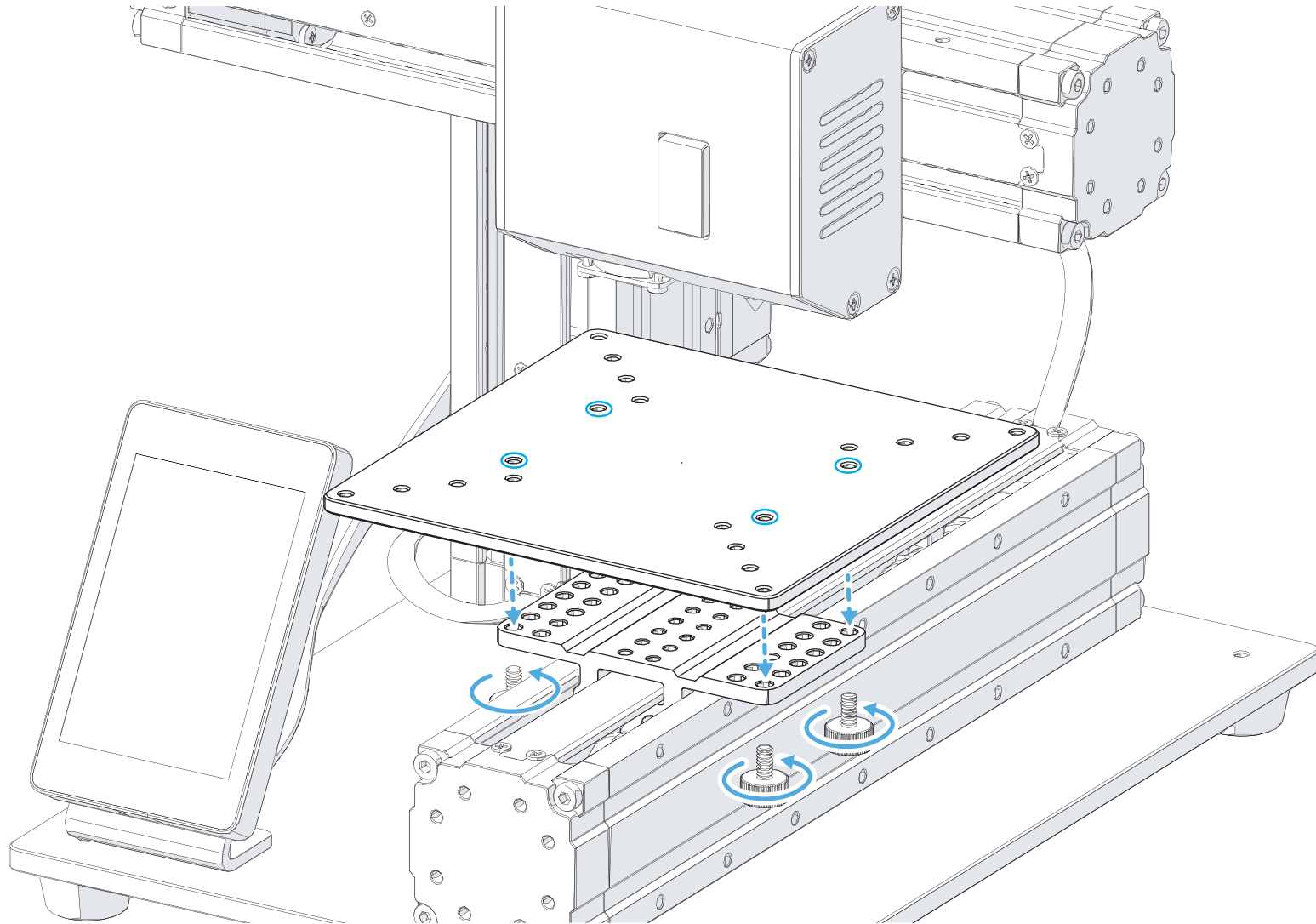

Unplug the Module Cable and detach the 3D Printing Module from the X axis.

Ziehen Sie das Kabel am 3D-Druckmodul ab und lösen Sie das 3D-Druckmodul von der X-Achse.

Débrancher le câble du module et détacher le module d'impression 3D de l'axe X.

Desenchufe el cable del módulo y separe el módulo de impresión 3D del eje X.

拔出 RJ45 连接线并将 3D 打印模组从 X 轴拆下。

モジュールケーブルを取り外し、X軸から 3D プリントモジュールを取り外してください。

3D 프린터 모듈의 케이블을 뽑고 모듈을 X축에서 분리합니다.

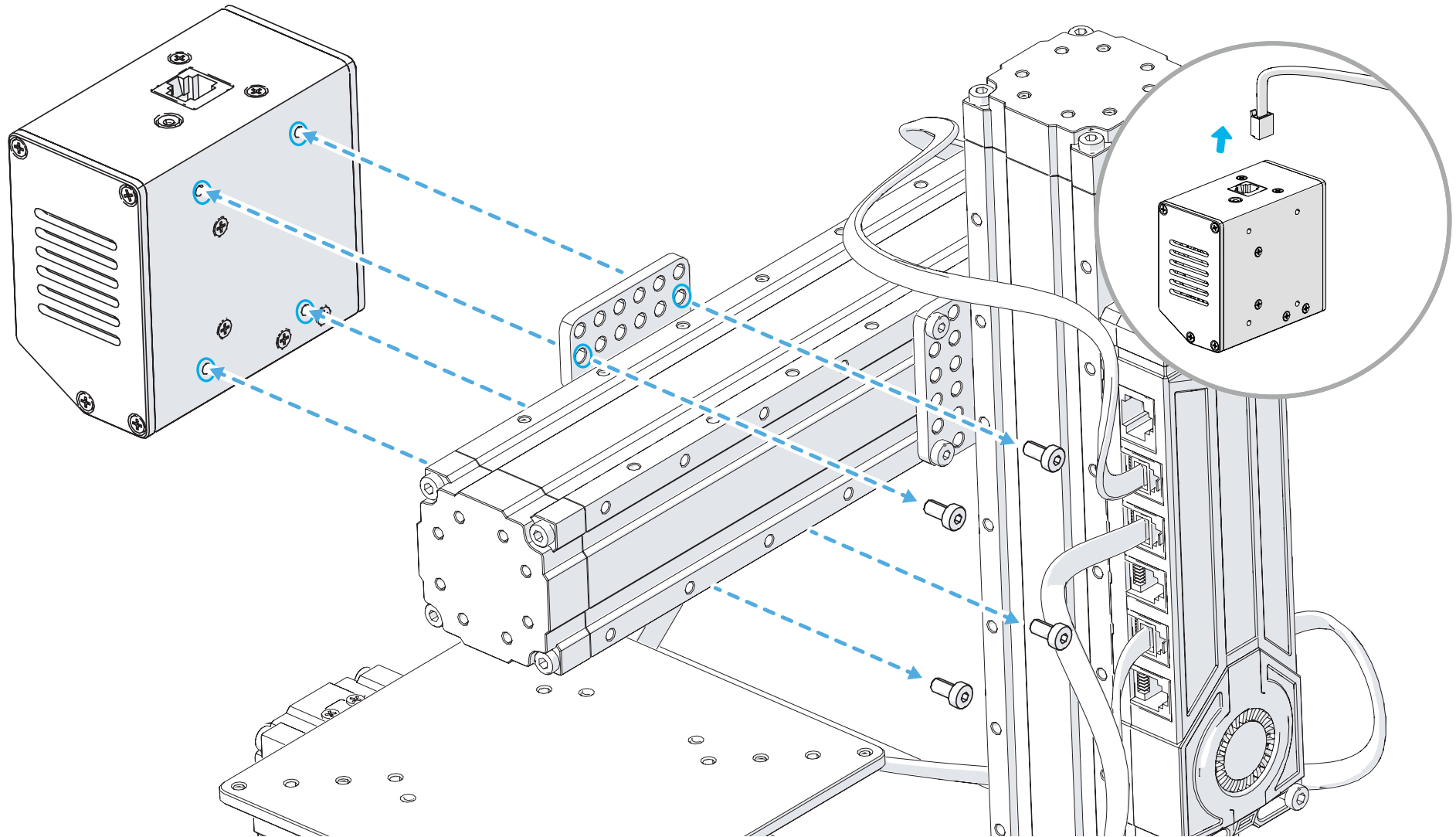

Attach the Laser Engraving Module to the X axis and plug in the Module Cable.

Befestigen Sie nun das Laser-Modul an der X-Achse und stecken Sie das Kabel am Modul ein. | 将激光模组固定到 X 轴并插入 RJ45 连接线。

Fixer le module de gravure laser sur l'axe X et brancher le câble du module. | レーザー刻印モジュールをX軸に取り付け、モジュールケーブルを挿し込みます。

Fije el módulo de grabado láser al eje X y conecte el cable del módulo. | CNC 모듈을 X축에 고정시키고 케이블을 포트에 연결 합니다.

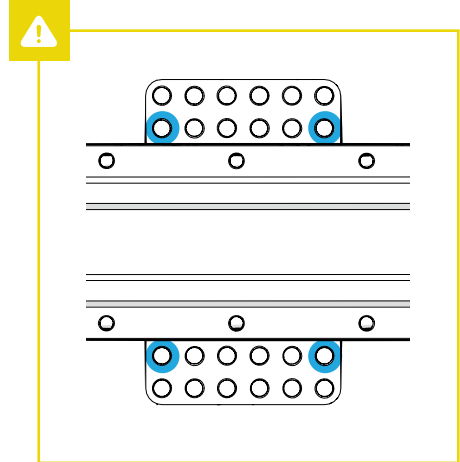
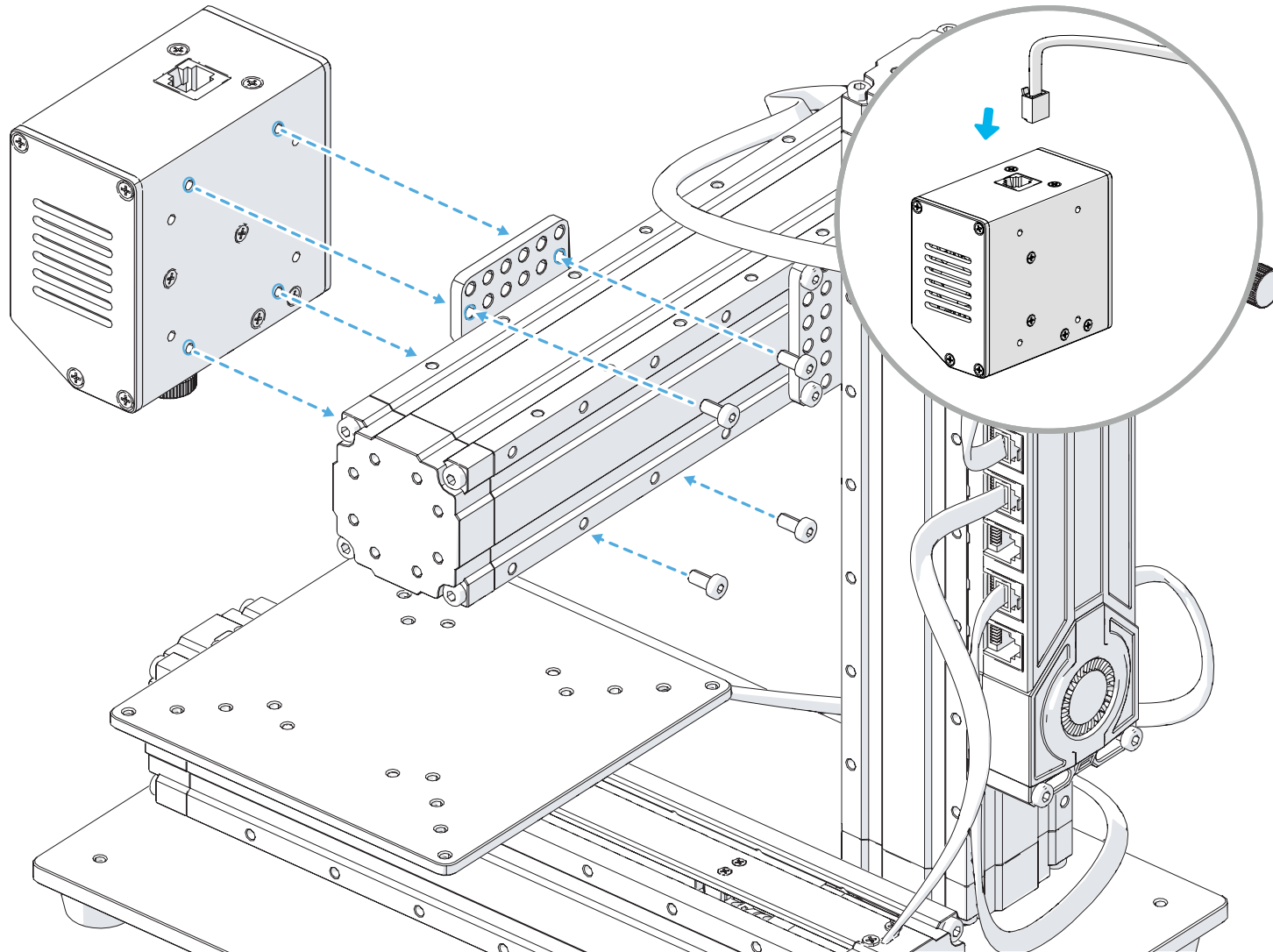

7

Make sure the cables are connected correctly and power on.

Stellen Sie sicher, dass die Kabel korrekt angeschlossen und das Gerät eingeschaltet ist. | 按图示确保所有线连接正确, 打开电源。
Assurez-vous que les câbles soient correctement connectés et mettez la machine sous tension. | ケーブルが正しく接続され、電源がオンになっていることを確保してください。
Asegúrese de que los cables están conectados correctamente y enciéndala. | 케이블이 정확히 연결 되어 있는지 확인하고 전원을 켜줍니다.

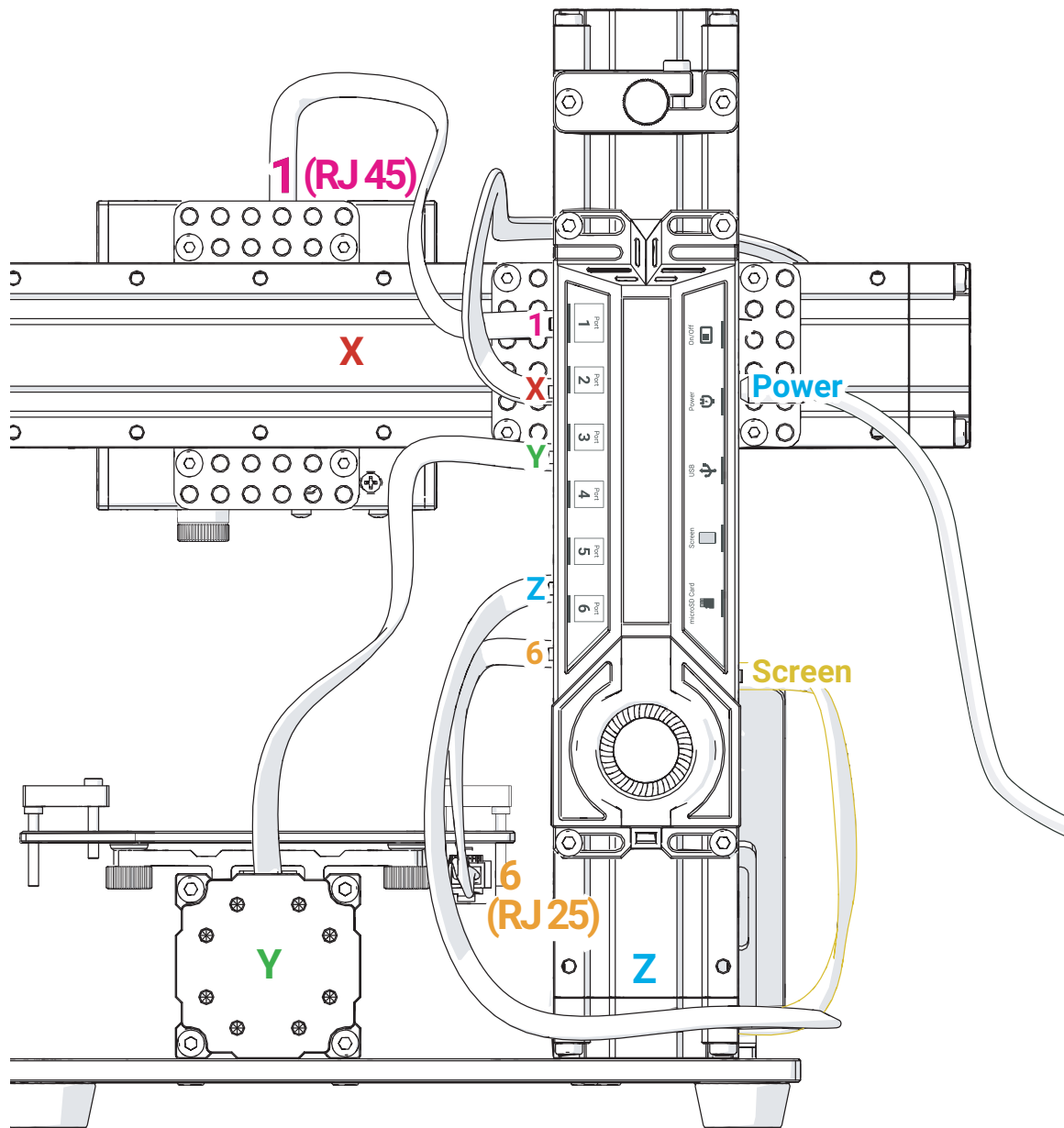

Do NOT connect or disconnect the cables when the machine is powered on.

Die Kabel NICHT verbinden oder trennen solange das Gerät angeschaltet ist.

NE PAS brancher ou débrancher les câbles quand la machine est sous tension.

NO conecte ni desconecte mientras la unidad esté encendida.

当机器通电时, 请勿连接或断开连接线。

本機の電源が入っているときは、ケーブルを接続したり、取り外したりしないでください。

전원이 켜진 상태에서 케이블 연결/차단은 금지합니다.

Start Laser Engraving

Beginnen Sie die Lasergravur

Utiliser le graveur laser

Comenzar grabador láser

开始激光雕刻

レーザー刻印を始める

레이저 시작하기

Improperly operating the Snapmaker can cause fire, eye or skin injury or other serious consequences from laser exposure. Please read through the safety information at manual.snapmaker.com/laser_engraving before you start laser engraving.

Unsachgemäßer Betrieb des Snapmaker kann zu Brand, Augen- oder Hautverletzungen oder anderen schwerwiegenden Folgen durch Lasereinwirkung führen. Bitte lesen Sie die Sicherheitsinformationen unter manual.snapmaker.com/laser_engraving, bevor Sie mit der Lasergravur beginnen.

Une mauvaise utilisation de la Snapmaker peut provoquer un incendie, des blessures aux yeux ou la peau, ou d'autres conséquences graves suite à l'exposition au laser. Merci de lire attentivement les informations de sécurité sur manual.snapmaker.com/laser_engraving avant toute utilisation.

El uso incorrecto de la Snapmaker puede causar daños por fuego en ojos o en piel o causar otras consecuencias graves por la exposición al láser. Por favor, lea atentamente la información de seguridad en manual.snapmaker.com/laser_engraving antes de comenzar a trabajar con el grabador láser.

不当地操作 Snapmaker 会引起火灾、眼睛或皮肤损伤或激光照射造成的其他严重后果。在您开始激光雕刻工作之前, 请仔细阅读如下安全信息: manual.snapmaker.com/laser_engraving .

不適切に Snapmaker を操作すると、火災、目または皮膚の損傷、またはレーザーにより重大な事故を引き起こす可能性があります。レーザー刻印を使用する前に、manual.snapmaker.com/laser_engraving の安全情報をお読みください。

Snapmaker 를 올바르게 사용하지 않으면 눈, 피부 손상 또는 레이저 노출로 인한 심각한 결과를 초래할 수 있습니다. 레이저 작업을 시작하기 전 꼭 아래의 안전정보를 읽어주시고 상세한 안전정보는 다음 사이트 manual.snapmaker.com/laser_engraving 참고하시기 바랍니다.

Prepare

Vorbereitung

Préparer

Preparar

准备

準備

준비

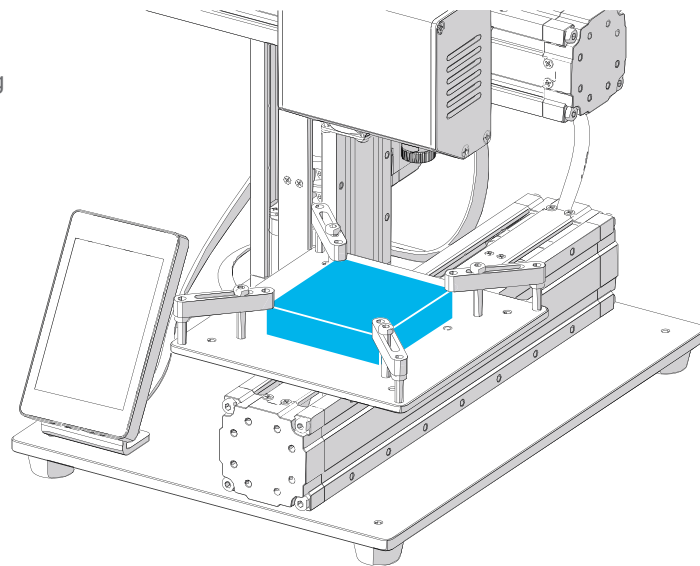

Start

Start

Commencer

Empezar

开始

スタート

시작

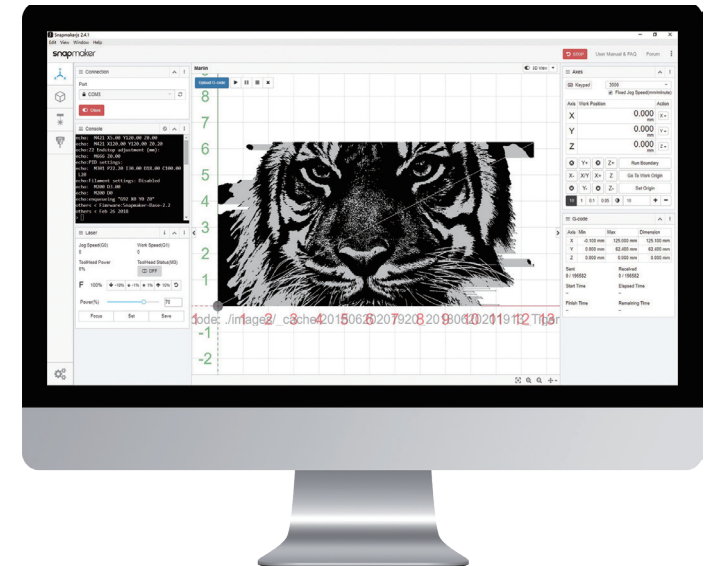

1

Place the material.

Platzieren Sie das Material. | 放置材料。

Placer le matériau. | 材料を設置してください。

Colocar el material. | 소재를 배치합니다.

1/4

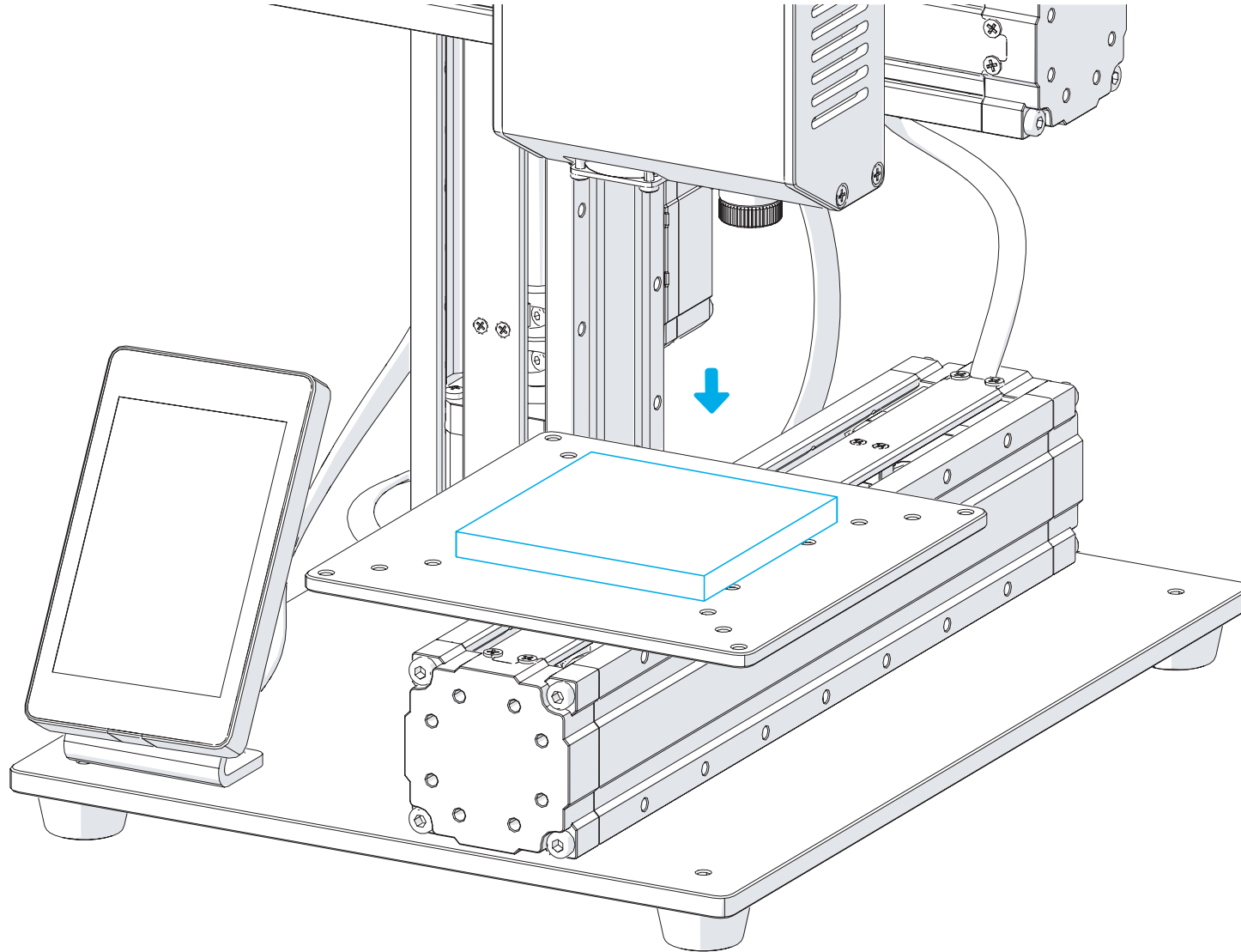

2

Immobilize the material.

Befestigen Sie das Material. | 固定材料。

Fixer le matériau. | 材料を固定してください。

Inmovilizar el material. | 소재를 고정시킵니다.

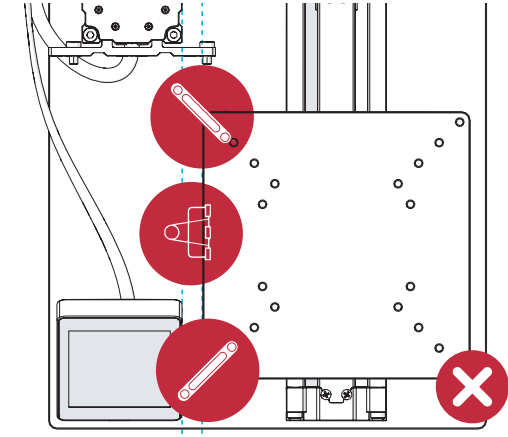
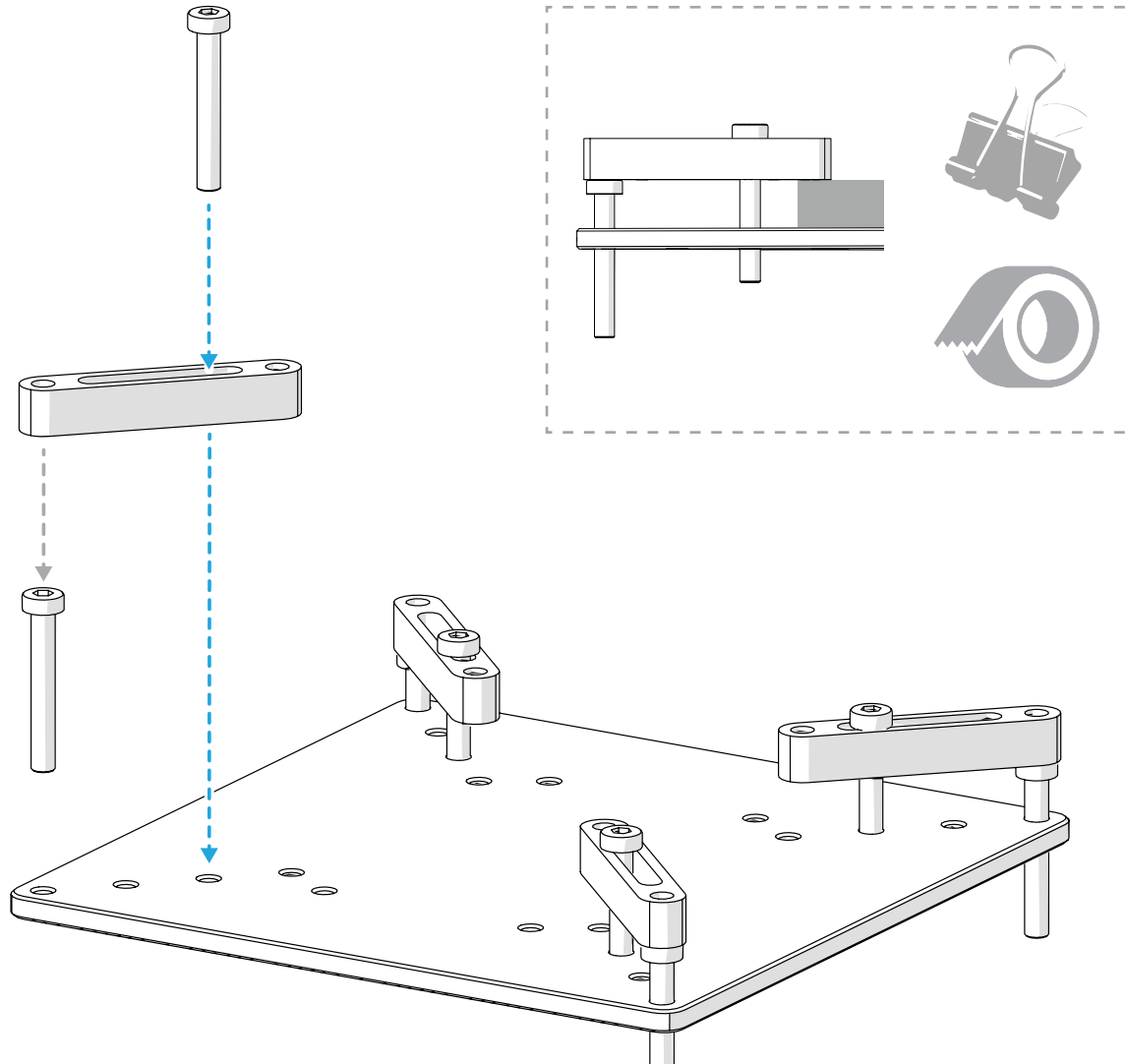

Make sure the fixtures and binder clips don't impede the movement of the linear modules.

Stellen Sie sicher, dass die Vorrichtungen und die Befestigungsclips die Bewegung der Linearmodule nicht behindern.

Vérifier que les fixations n'empêchent pas le déplacement des différents axes.

Asegúrese de que los accesorios de fijación y los clips no impidan el movimiento de los módulos lineales.

确保压块不会妨碍直线模块的运动。

固定具とバインダークリップがリニアモジュールの動きを妨げないことを確認してください。

고정장치(부품)가 모듈 이동을 방해하는지 확인을 합니다.

3

Download the software at our official website.

Laden Sie die Software auf unserer offiziellen Website herunter. | 在我们的官方网站下载软件。

Télécharger le logiciel sur le site officiel. | Snapmakerの公式サイトからソフトウェアをダウンロードします。

Descargue el Software de nuestro sitio web oficial. | 홈페이지에 소프트웨어를 다운로드합니다.

3/4

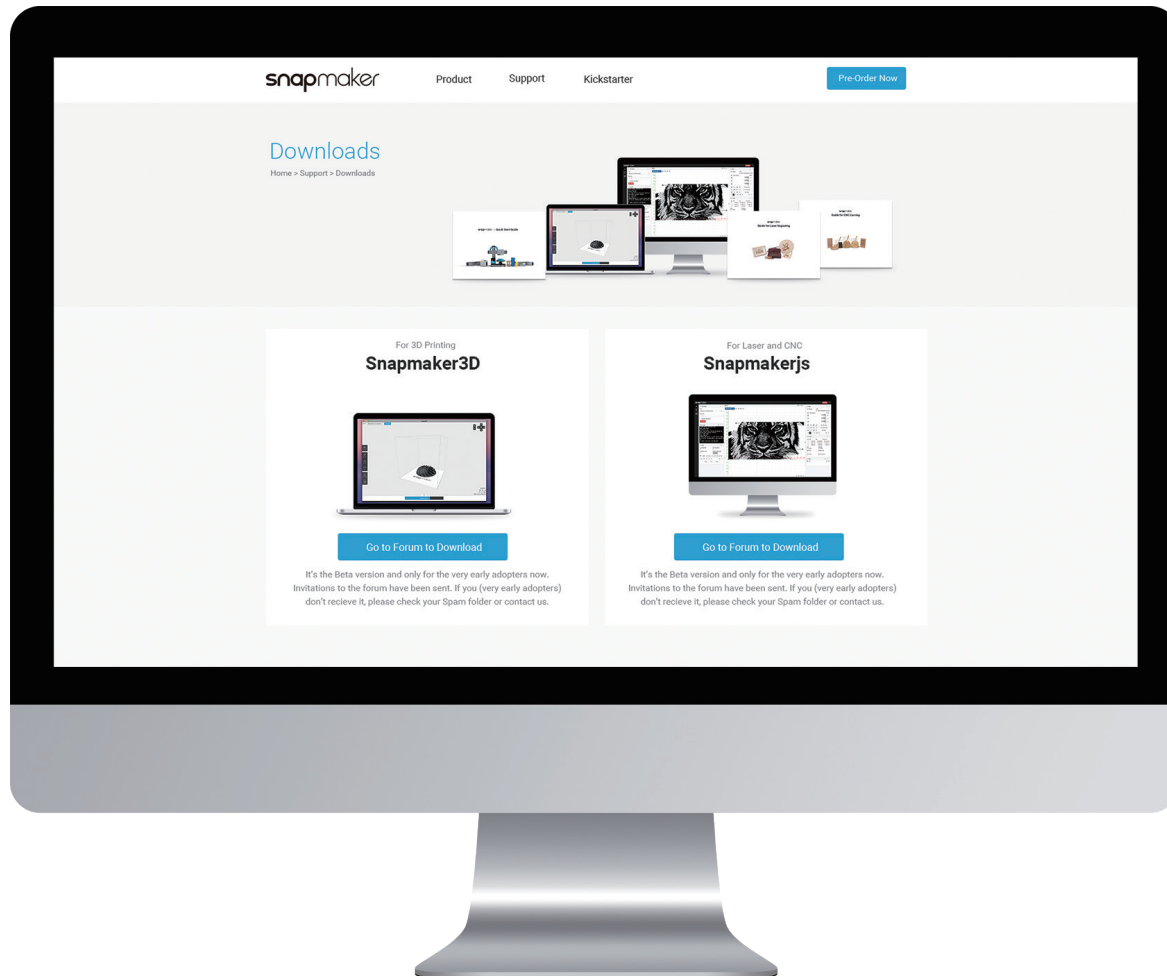

snapmaker.com/download

Connect the computer to the machine and power on the machine.

Verbinden Sie einen Computer mit dem Gerät (per USB) und schalten Sie das Gerät ein. | 将计算机连接到机器上,并打开电源。

Connecter la machine à votre ordinateur puis mettre la machine sous tension. | 機器をコンピュータに接続し、コンピュータの電源をオンにしてください。

Conecte el PC a la maquina y enciéndala. | 장비를 PC에 연결하고 전원을 켭니다.

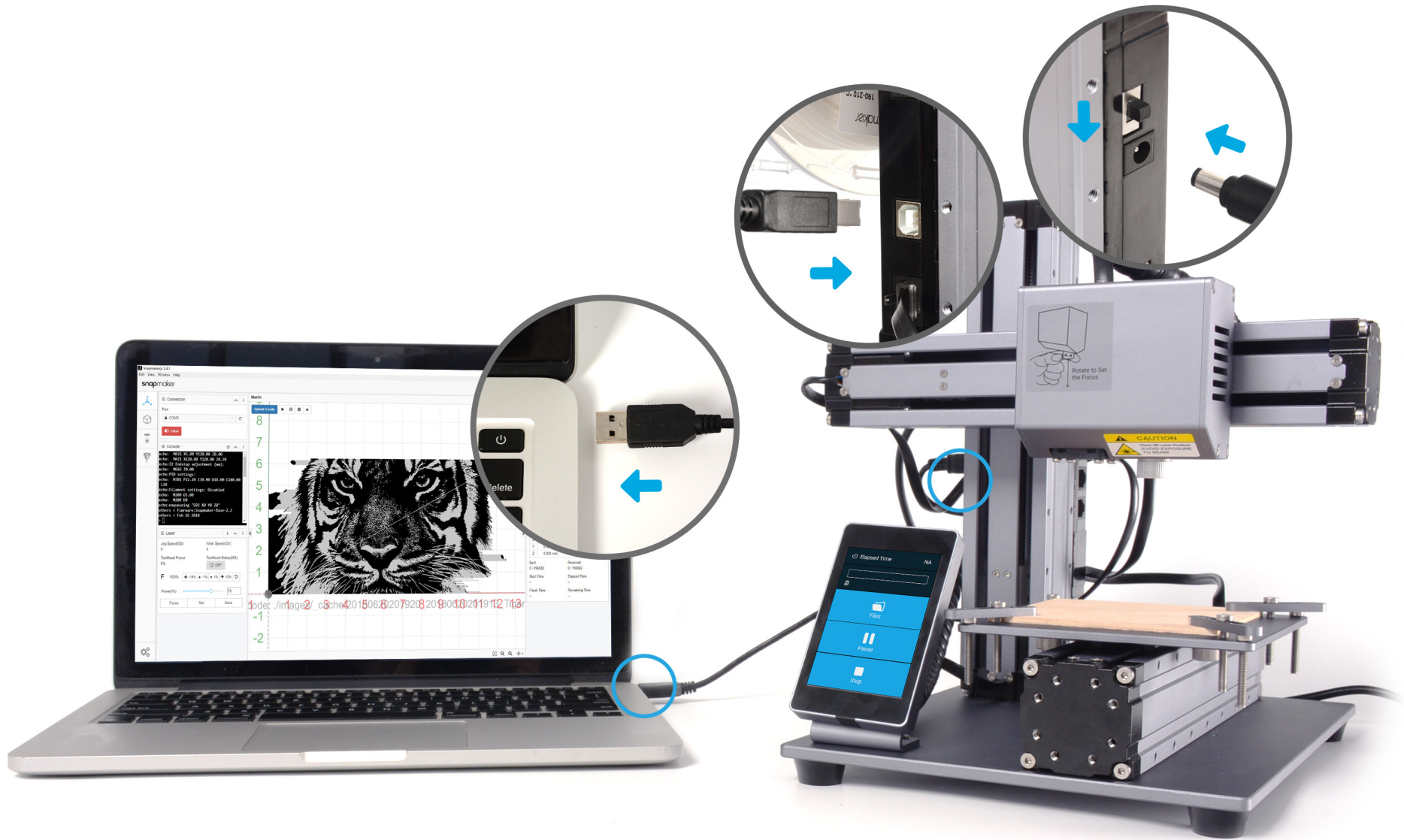

Start Laser Engraving

Beginnen Sie die Lasergravur | Comenzar grabador láser | Utiliser le graveur laser
开始激光雕刻 | レーザー刻印を始める | 레이저 시작하기

Please refer to the online manual for details: manual.snapmaker.com/laser_engraving/

Details finden Sie im Online-Handbuch | 详情请参阅在线手册

Merci de vous référer au manuel pour plus de détails | 詳細はオンラインマニュアルをご覧ください

Por favor, consulte el manual online para más detalles | 자세한 내용은 온라인 설명서를 참조하십시오

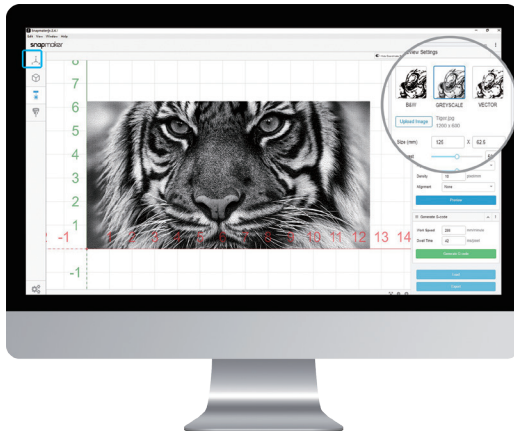

Generate G-code

Erzeugen Sie den G-Code

Créer le G-code

Generar código G

生成 G 代码

G 코드의 생성

G-Code 생성하기



Set Work Origin

Arbeitsursprung setzen

Définir le point d'origine

Establecer el origen del trabajo

设定工作原点

作業の基本設定します

원점으로 설정

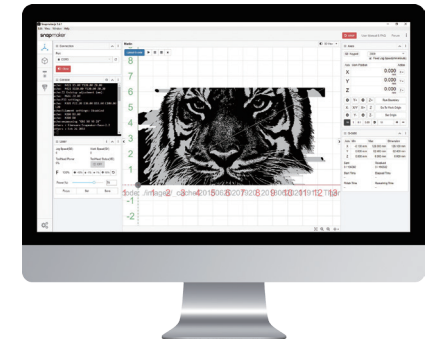

Choose a Way to Engrave

Wählen Sie eine Methode für den 3-Druck

Choisir un mode d'impression

Elija una modo de grabar

选择雕刻方法

刻印方法を選んでください

프린터 방식 선택하기



Support

Besides this guide, there is also a User Manual available on our website: snapmaker.com/document

Neben dieser Anleitung gibt es auch ein Benutzerhandbuch auf unserer Website | 除了这个指南, 在我们的网站上还有一个详细的用户手册

En plus de ce guide, vous disposez aussi d'un manuel en ligne | このガイド以外に、弊社の公式サイトで詳細ユーザマニュアルもあります

Además de esta guía, también tiene disponible un manual de usuario en nuestra página web | 이 가이드 외에도 웹 사이트에 사용자 설명서가 있습니다

Share anything you want with other Snapmaker users at our forum: forum.snapmaker.com

Teilen Sie ihr Erfahrungen mit anderen Snapmaker-Benutzern in unserem Forum | 在论坛上与其他 Snapmaker 用户自由分享您的作品

Partagez votre expérience avec d'autres utilisateurs Snapmaker sur notre forum | フォーラムで他の Snapmaker ユーザーと情報を共有することができます

Comparta todo lo que desee con otros usuarios de Snapmaker en nuestro foro | 포럼을 이용하여 다른 Snapmaker 사용자들과 정보를 공유하세요

We are here for you whenever you need general information, technical support or have any sales inquiries.

Wir sind für Sie da, wenn Sie allgemeine Informationen, technischen Support oder Angebote für Zubehör benötigen.

Nous sommes là pour vous, pour toutes demandes d'informations, d'assistance technique ou toute demande de renseignements.

Estamos a su disposición siempre que necesite información general, soporte técnico o consultas comerciales.

我们随时为您提供信息, 技术支持或销售查询服务。

製品情報やテクニカルサポートが必要な場合や、販売に関するお問い合わせがございましたら、お気軽にお問い合わせください。

제품에 대한 일반적인 내용이나 기술 지원 또는 구매 관련한 내용은 언제든지 문의 해 주세요.



info@snapmaker.com



support@snapmaker.com



Albert Einstein once said, “A person who never made a mistake never tried anything new.”

Try the new things with Snapmaker, even if you may make mistakes.

To use the 3D printer or CNC carver, please read the corresponding guide.

Part No.: YBCSM00201 V1.0.4